



Alimentazione

BB
Tramoggia esterna

BB

+ Modello BB - per aumentare l'autonomia dei sistemi di asservimento automatico (viti, dadi o spine)

Caratteristiche

- + Estensione dei tempi di rabbocco

- + Coperchio incernierato (optional)

- + 24V drive per le più disparate applicazioni

- + Design compatto

- + Livello di riempimento regolabile

- + Sensore livello riempimento (optional)

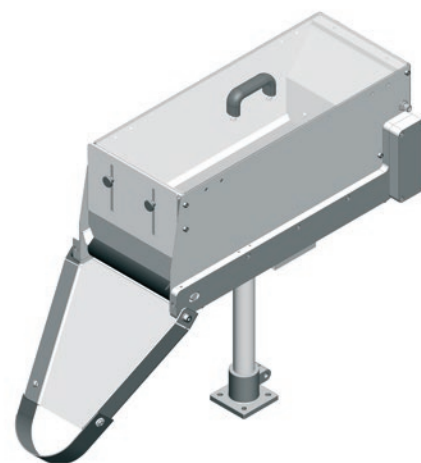

Dati tecnici

Serie	Lunghezza [mm]	Larghezza [mm]	Altezza [mm]	Volume di riempimento [L]	Carico riempimento max. [kg]
BB-04	380	193	201	4	10
BB-08	480	223	231	8	20
BB-18	580	273	251	18	45