



Tecnología de alimentación

**BB**

Contenedor BB

## BB

- + Modelo BB - Para el almacenamiento de elementos de suministro (tornillos, tuercas y espigas)

### Características

- + Almacenamiento de elementos de suministro
- + Prolongación de los intervalos de llenado (para el personal de servicio)
- + Tapa plegable (opcional)
- + Accionamiento de 24 V para el uso global
- + Diseño compacto
- + Cantidad de expulsión ajustable
- + Opcional: Sensor de nivel de llenado

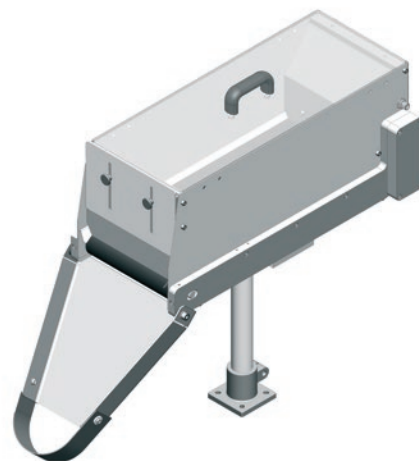

### Datos técnicos

Serie	Longitud [mm]	Ancho [mm]	Altura [mm]	Volumen de llenado [L]	Máx. peso de llenado [kg]
BB-04	380	193	201	4	10
BB-08	480	223	231	8	20
BB-18	580	273	251	18	45